

車いす ワンステップブレーキ

介助者が足元で駐車ブレーキをかけれる装置です
第16回石川県バリアフリー社会進賞、福祉用具部門、最優秀賞受賞

●足元中央取付

左右連結パイプがある車いすの足元の中央に取付



●足元左取付

左右連結パイプがない車いすの左の足元に取付



●足元右取付

左右連結パイプがない車いすの右の足元に取付



特徴 (全機種共通)

車いすワンステップブレーキは介助者が足元で駐車ブレーキをかける装置です
 駐車ブレーキプラス減速ブレーキ仕様は駐車に加え
 左右それぞれの車輪に減速ブレーキをかける装置です
 1つのブレーキペダルで両輪に駐車ブレーキがかかり、
 反対側のペダルで両輪のブレーキが解除されます

ワイヤー配線ですので車いすの折りたたみの機能を損ないません
 実績のある片手でかかるがる操作!車いすブレーキと同じシステムです
 カラサワ製作所製ドラムブレーキの取付けが必須です、取り付けの可否はお問い合わせください
 手動車椅子のJIS規格、静止力試験をクリア、自転車振興協会での6万回耐久試験をクリア

車いすへの取付けに関して

既存の車いすにあと付けする場合は専用の金具が必要です
 あと付け金具にはシングルとダブルがありパイプ直径は22mm用と19mm用があります
 足元への取付はダブルを推奨します。どうしてもスペースがない場合などはシングルになります
 シングル、ダブルともパイプ直径がきっちり合うことが重要です
 ご希望のパイプ直径に対応いたします

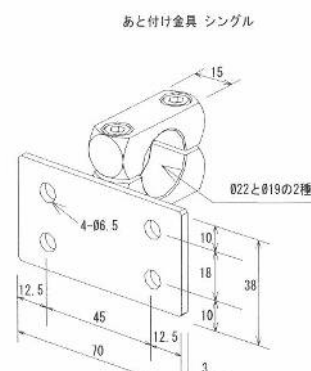
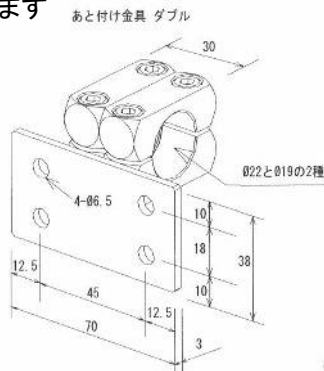

取扱店

製造元 川端鉄工所(株)
 〒929-0126 石川県能美市山口町ホ30-2
 TEL 0761-21-0993 FAX0761-21-7180
<http://kw-tk.com/> e-mail info@kw-tk.com